

Justitsministeriets Genpartpapir. Til Lejekontrakter, Servituddokumenter o. l.  
Fortegnelse over pantsatte Genstande o. l. (vedr. fast Ejendom).

Mtr. Nr., Ejerlav, Sogn:  
(i København Kvarter)  
eller (i de sønderjydske Lands-  
dele) Bd. og Bl. i Ting-  
bogen, Art. Nr., Ejerlav,  
Sogn.

00783  
10. MAJ 1940

Anmelderens Navn og Bopæl (Kontor):  
Overretssagfører Chr. Tiemroth,  
Vandkunsten 8.

22 m af Greve By  
og Sogn

Stempel: 2 Kr. 00 Øre.

# DEKLARATION

Lavspændingsledninger

Undertegnede Gaardejer Niels Peter Christensen,  
Greve Mark pr. Taastrup,

meddeler herved Nordsjællands Elektricitets og Sporvejs Aktieselskab eller den eller dem, til hvem Selskabet senere maatte overdrage sine Rettigheder, en fra <sup>min</sup> ~~vor~~ og efterfølgende Ejeres Side uopsigelig Tilladelse til paa Ejendommen:

Matr.Nr. 22 m af Greve By og Sogn,

at lade anbringe Master med Tilbehør til Brug ved Fremførelse af Elektricitet, saaledes som vist paa vedhæftede Plan, samt til at lade efterse og vedligeholde Anlægget.

For Tilladelsen gælder iøvrigt følgende Vilkaar:

at Masternes Anbringelse med Tilbehør ikke maa beskadige Ejendommen, eller at denne dog i hvert Fald straks og fuldstændig istandsættes for al Skade, som maatte foranlediges ved Masternes Anbringelse og senere Vedligeholdelse,

at <sup>Ejeren</sup> ~~Ejerne~~ er berettiget til for Selskabets Regning at lade en saadan Skade istandsætte, saafremt Selskabet ikke efterkommer sin Forpligtelse i saa Henseende inden 8 Dage efter, at det har modtaget Opfordring hertil fra <sup>Ejeren</sup> ~~Ejerne~~,

at den i Anledning af Ledningernes uforstyrrede Fremførelse og Tilstedeværelse eventuelt fornødne Beskæring af Træer og Buske foretages ved Selskabets egen Foranstaltning, med mindre <sup>Ejeren</sup> ~~Ejerne~~ skulde foretrække selv at lade Beskæringen udføre, i hvilket Tilfælde Udgifterne refunderes af Selskabet efter Regning fra <sup>Ejeren</sup> ~~Ejerne~~.

at Master med Tilbehør vil være at borttage og Ejendommen at istandsætte efter Borttagelsen, naar Ledningerne ikke længere agtes benyttet til Elektricitetsforsyning,

at der for Afgrøde, som maatte blive beskadiget ved Selskabets Arbejder, ydes Ejeren en Erstatning, som i Mangel af mindelig Overenskomst fastsættes ved Skøn af 2 uvildige Mænd.

Lovgivningens og Myndighedernes til enhver Tid gældende Forskrifter angaaende elektriske Ledninger skal overholdes.

Paataleberettiget med Hensyn til Overtrædelser af nærværende Deklarations Bestemmelser er Nordsjællands Elektricitets og Sporvejs Aktieselskab.

Nærværende Deklaration er Selskabet berettiget til at lade tinglyse og notere som servitutstiftende paa Ejendommens Folio i Tingbogen.

Med Hensyn til de Ejendommen paahvilende Servitutter og Byrder henvises til Foliet i Tingbogen. Deklarationen skal ikke være til Hinder for Ejendommens Prioritering eller Omprioritering.

Greve, den 29. Oktober 1938.

sign. Niels P. Christensen

(Ejerens Underkrift)

Indført i Dagbogen for Retskreds Nr. 4, Roskilde Købstad m. v.

den 10. MAJ 1940

Lyst. Tingbog: Bd. XIV Bl. 156 . Akt. Skal (6 Nr. 403)

Genpartens Rigtighed bekræftes.  
Ejendommen i Roskilde m. v., den 14/5 1940.

*[Handwritten signature]*

Justitsministeriets Genpartkalkuleret. Til Kort.

At denne Kort-Genpart er nøjagtig Genpart af det originale Kort vedrørende Ejendommen

Mtr. Nr. 22 m af Greve By og Sogn attesteres herved.

Jællings d. 1-5 19 40 *Anders Frømand. Hagerup*

Navn:

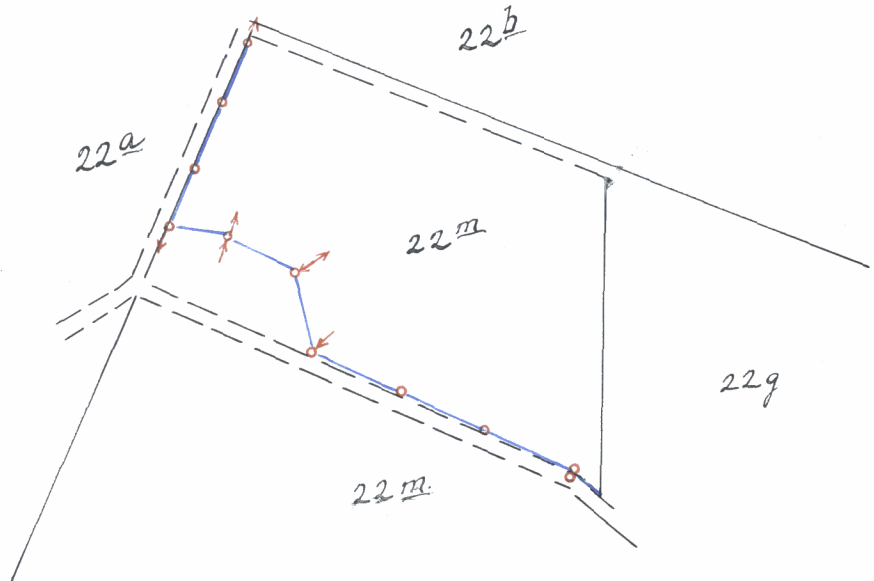

Bestillings-  
Formular

Y-1 Fløj



S00170510S 18\_G\_519  
A00227794A 88304611